

**MANIFIESTO METODOLÓGICO DE PROYECTO**

Z-1  
 Medioambiente - bajo impacto ambiental  
 Contexto - eliminación de residuos  
 Sociocultural - alternativa + desarrollo  
 Tecnología - slow tech

Z-2  
 Materia - sosteniblemente eficaz  
 Proceso - experimental y creativo  
 Manufactura - ejecución artesanal  
 Arte y diseño - piezas únicas  
 Emocional - empático y afecto

Z-3  
 Resultado - artesanal  
 Estética - natural  
 Forma - improvisación y elocuencia  
 Ergonomía - relativa  
 Viabilidad - aplicabilidad efímera

Z-4  
 Evaluación - medición y evolución

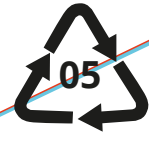

**PP**  
 Restos de piezas de mobiliario.



**PEBD**  
 Restos de packs domésticos tapones, carcassas..



**PEAD**  
 Resto de embalajes de cervezas alemanas

**PROCESO**

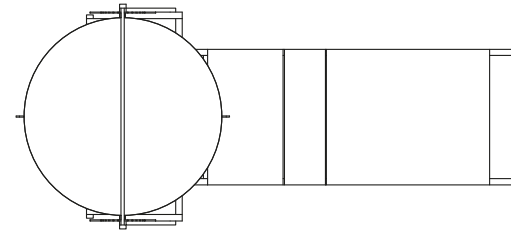
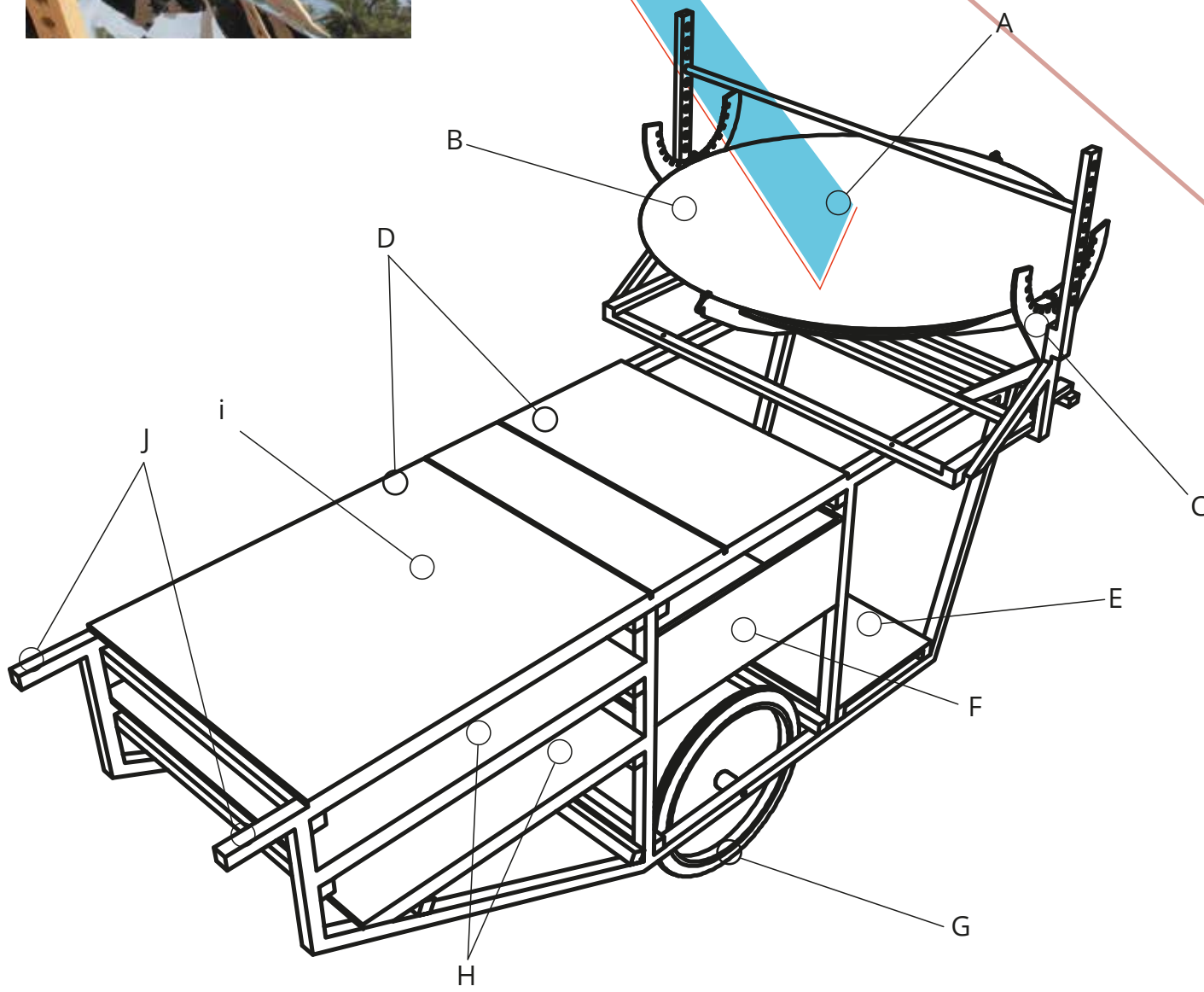
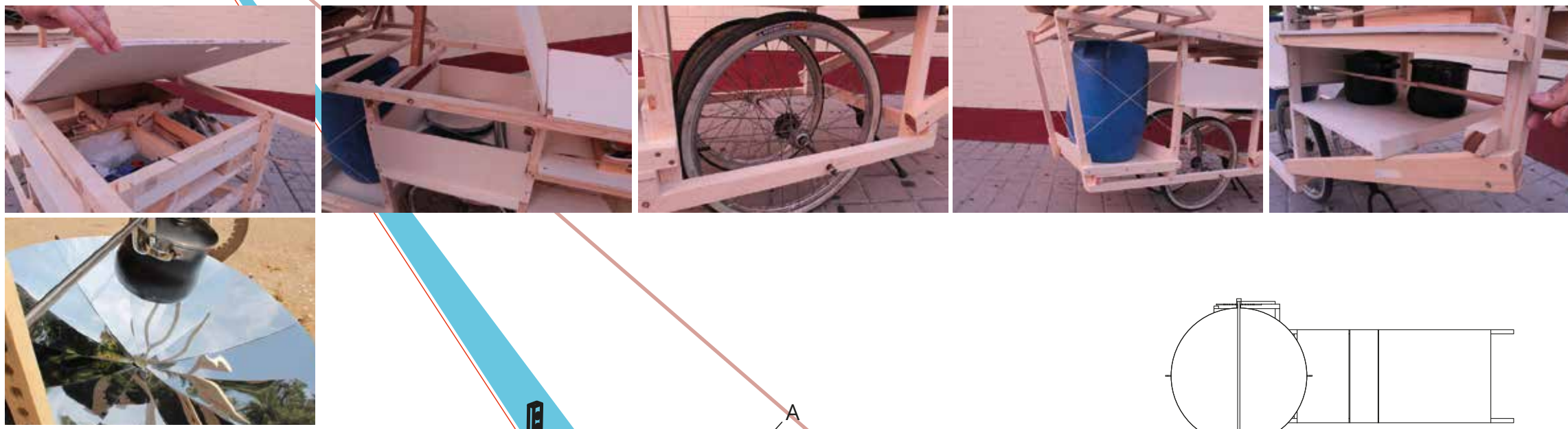
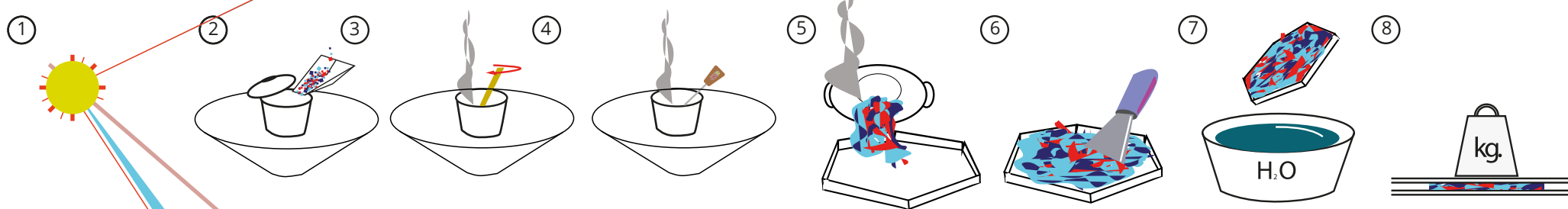

A. Distancia focal de la parabólica.  
 B. Plato/ horno solar. Ø 900mm.  
 C. Reguladores de inclinación del plato.  
 D. Puerta abatibles.  
 E. Espacio para almacenaje de tanques de agua.

F. Espacio para almacenar materiales.  
 G. Tandem de ruedas + pata de cabra.  
 H. Espacio para almacenar utensilios y herramientas.  
 I. Espacio de trabajo.  
 J. Empuñaduras.

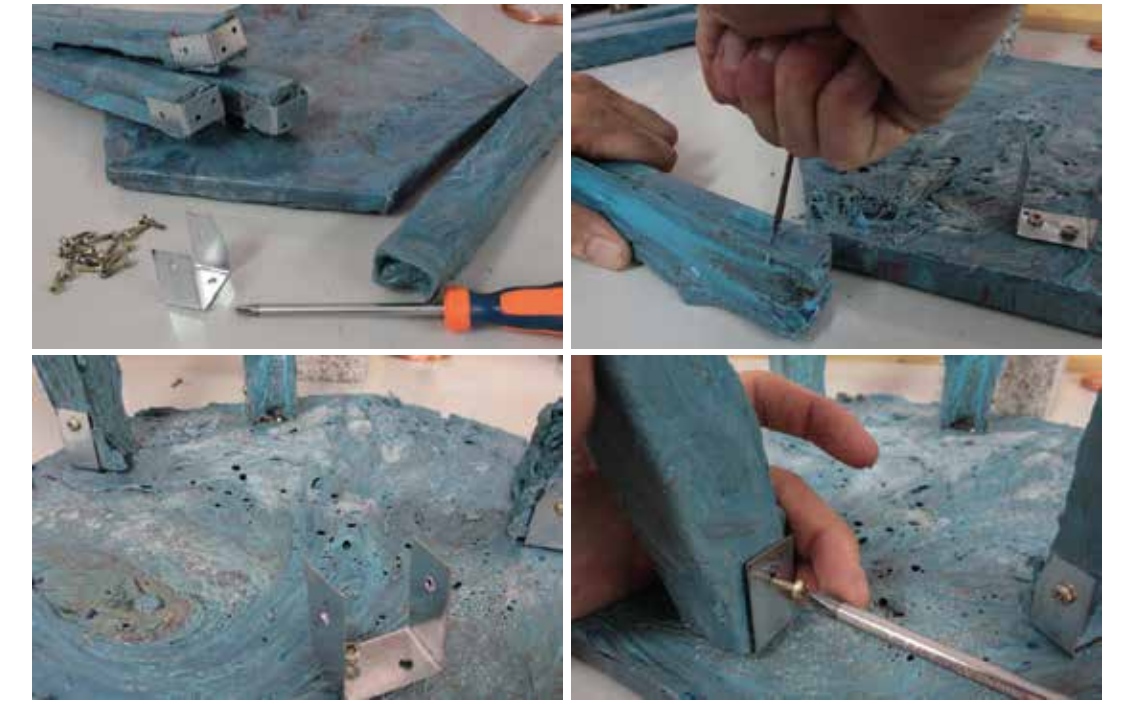
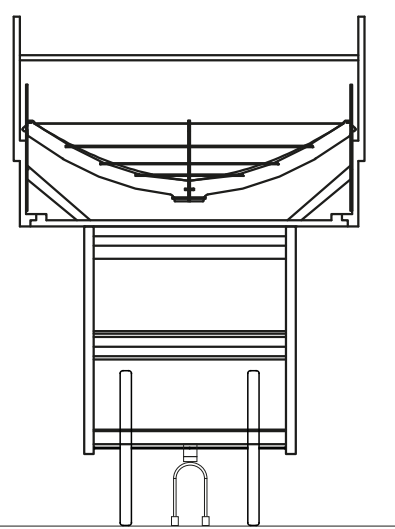
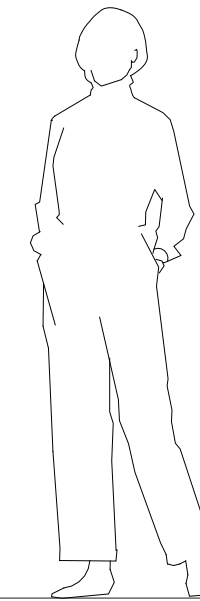
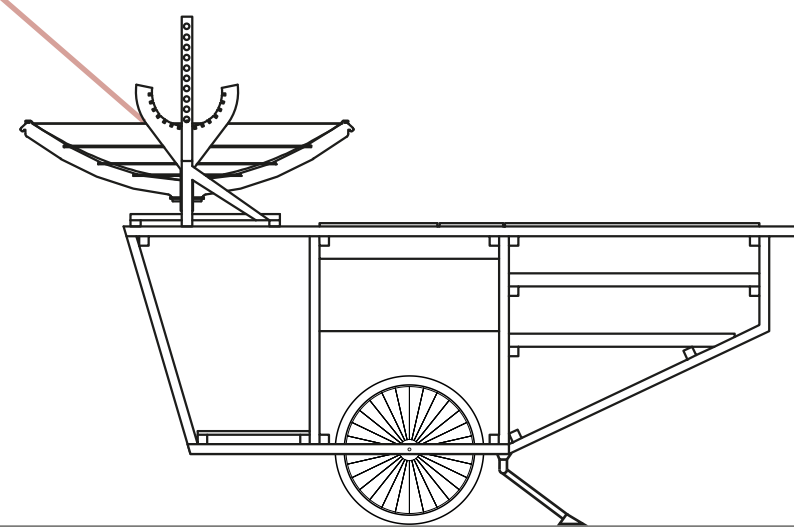

*"Por supuesto que comprenderán que al referirme a los trabajos del hombre, no olvido que en algunos de los más necesarios se hace imposible aplicar el arte entendiéndolo como lo hacemos; eso nos demuestra que entonces la Naturaleza nos ha quitado de las manos la tarea del embellecimiento, para hacerlo a su modo; en la mayoría de los casos, el proceso es hermoso en sí mismo, salvo que nuestra estupidez le añada ansiedad y luto. Digo que el curso del barco de pesca, la reja del arado marcando el surco para la cosecha del año próximo, el camino que deja la siega cada junio, las virutas cayendo de la garlopa del carpintero, y cosas semejantes, son esencialmente preciosas, y la práctica sería placentera si el hombre, incluido el de estos últimos días de la civilización, no hubiese sido tan necio como para declarar que ese tipo de tareas (sin las que moriríamos en unos pocos días) deben limitarse a famélicos o a privados de libertad; mientras que de la confusión, la contienda y la destrucción, se encarga lo más selecto de la especie, a saber, los caballeros"*

-William Morris, "Las artes y oficios de hoy" (The Arts & Crafts of today)-  
 Discurso pronunciado el 30 de octubre de 1889 en Edimburgo, Escocia.